

The logo for 'rotowash' is displayed in a bold, white, lowercase sans-serif font. The letters are set against a solid dark blue rectangular background that occupies the top right portion of the page.

INSTRUKCJA OBSŁUGI

Maszyna do czyszczenia podłóg

SZANOWNY UŻYTKOWNIKU ROTOWASH'A ROTOWASH to niezastąpiony pomocnik przy wielu zadaniach porządkowych. Przeczytaj dokładnie tę instrukcję obsługi, abyś mógł optymalnie korzystać z ROTOWASH'A.

NALEŻY STOSOWAĆ SIĘ DO PONIŻSZYCH INSTRUKCJI DOTYCZĄCYCH URUCHOMIENIA, UŻYWANIA I KONSERWACJI

- ✓ Maszyna do czyszczenia podłóg może być uruchamiana wyłącznie przez osoby, które przeczytały instrukcję obsługi, a tym samym są zaznajomione z funkcjami maszyny.
- ✓ Napięcie podane na tabliczce znamionowej musi być zgodne z napięciem źródła prądu.
- ✓ Używanie urządzenia bez uziemienia jest zabronione.
- ✓ Przy czyszczeniu i konserwacji maszyny, przy wymianie części, przy zmienianiu na inną funkcję lub po użyciu, wyciągnąć wtyczkę z gniazdka elektrycznego.
- ✓ Przewód elektryczny należy regularnie kontrolować pod względem występowania oznak uszkodzenia lub starzenia się. Nie wolno używać maszyny, jeśli nie pozostaje on w nienagannym stanie technicznym.
- ✓ Stosować tylko oryginalne szczotki. Stosowanie innych szczotek może negatywnie wpływać na bezpieczeństwo użytkownika urządzenia.
- ✓ Nie wolno używać maszyny w rozległych kałużach wody.
- ✓ Gwarancja wyklucza stosowanie środków czyszczących, które intensywnie się pienią lub zawierają rozpuszczalniki organiczne.
- ✓ Przed użyciem sprawdzić, czy dobrany rodzaj szczotki jest odpowiedni do danej powierzchni.
- ✓ Osoby z brakiem doświadczenia nie powinny korzystać z urządzenia bez nadzoru lub instruktora osoby odpowiedzialnej w tym zakresie.

OZNACZENIA

Instrukcja obsługi dotyczy następujących maszyn do czyszczenia:

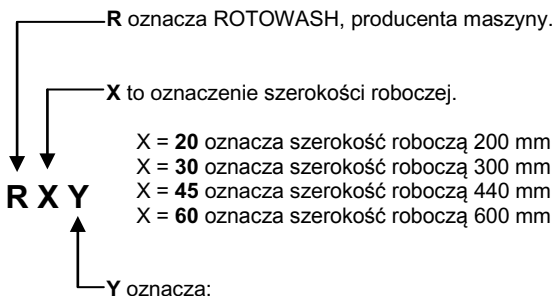

Y	Uchwyt:	Zbiornik:	Jednostka rozpylająca
.....	jednoręczny	brak	nie
T	jednoręczny	3 litry	nie
A	dwuręczny	brak	nie
S	dwuręczny	7 litrów	nie
B	dwuręczny	7 litrów	tak

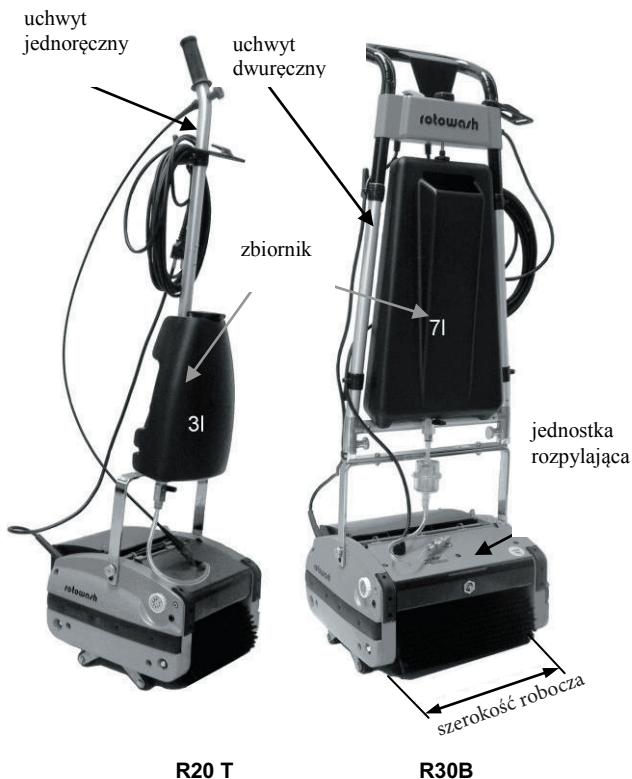

MONTAŻ

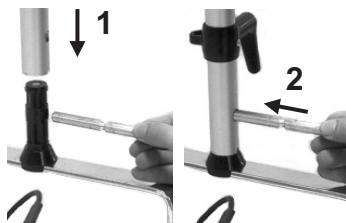

Montaż uchwyty jednoręcznego

Nałóż uchwyt jednoręczny (1) na nasadę uchwyty w widelkach i wsuń trzpień mocujący (2) w celu zablokowania.

Montaż uchwyty dwuręcznego do modeli A, B, S

Nałóż uchwyt zbiornika na nasadę i zamocuj obie części.

Wyprowadź przewód dopływowy ze zbiornika i:

w modelach S poprowadź go do pojemnika na świeżą wodę,

w modelach B włóż go do przewidzianego do tego celu przyłącza na pojemniku pompy.

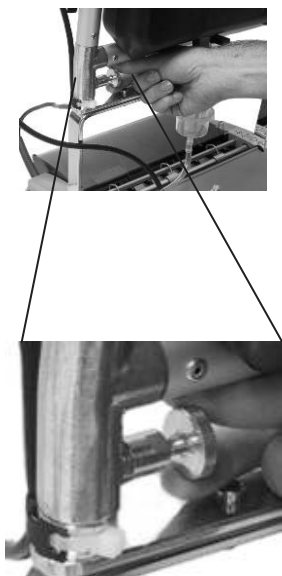

Montaż linki Bowdena

Poprowadź linkę Bowdena pod uchwytem do pojemnika na czystą wodę i skręć ze sobą dwie czerwone części z tworzywa sztucznego. Uważaj, aby linka Bowdena nie została skręcona i skontroluj swobodę jej ruchów, naciskając na czerwony przycisk na rękojeści.

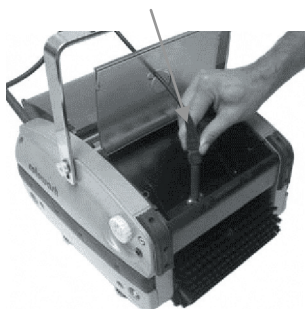

Montaż kabla



Modele A, S

Włóż wtyczkę maszyny w przeznaczone do tego celu gniazdko.

maszyna → gniazdko silnika

Modele B

Włóż wtyczkę maszyny i pompy w przeznaczone do tego celu gniazdko:

rozpylacz → gniazdko pompy

maszyna → gniazdko silnika



Mocowanie kabla elektrycznego



Zawieś kabel elektryczny przy uchwycie, na przeznaczonym do tego celu haczyku. W ten sposób zabezpieczysz go przed obracającymi się szczotkami.

Uchwyt kablowy odciążający

Umieść kabel elektryczny w uchwycie zabezpieczającym go przed wyrwaniem.



KORZYSTANIE Z ROTOWASH



Płyn czyszczący

Należy stosować tylko zalecane przez specjalistów środki czyszczące.

Pojemność zbiornika głównego na czystą wodę:

R20: 1 litr
R30: 1,5 litra
R45: 2,2 litry
R60: 3 litry



Nalej wodę do zbiornika głównego w maszynie oraz zbiornika dodatkowego (modele T, B, S). Korzystając z linki Bowdena sprawdź, czy zawór do czystej wody funkcjonuje prawidłowo.



Pojemność zbiornika dodatkowego:

zbiornik do uchw. jednoręcz.: 3 litry
zbiornik do uchw. dwuręcz.: 7 litrów

Uruchomienie

Modele A,S,B.

Włącz maszynę, naciskając przycisk ON/OFF.

Modele jednoręczne

Podnieś nieco uchwyt do góry, a silnik uruchomi się, kiedy uchwyt zostanie przechylony. Przy większym przechyleniu maszyna obciążą szczotki.

Szorowanie szczotkami z wychyloną wanienką

W celu rozpoczęcia szorowania szczotkami podnieś pojemnik na brudną wodę, jak na ilustracji.

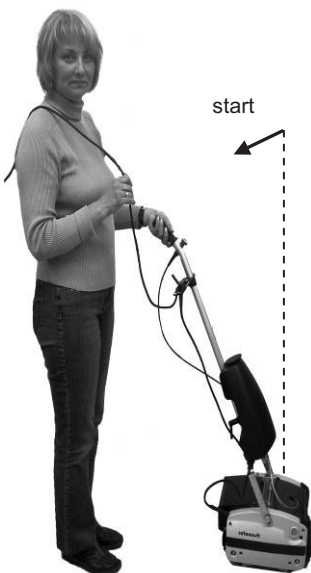

Zbiornik na wodę czystą Zbiornik na wodę brudną



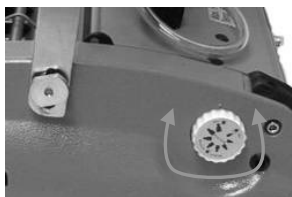

Regulacja nacisku szczotek

Obracając pokrętkę można regulować nacisk szczotek.

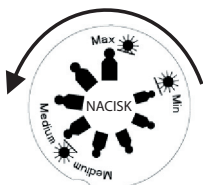

położenie 1

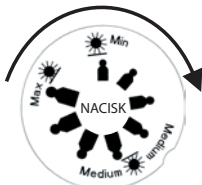

położenie 2

Sposób użycia

Przesuwaj maszynę do przodu. Po naciśnięciu przycisku na rękojeści (modele jednoręczne) lub dźwigni uruchamiającej na uchwycie (modele dwuręczne) na podłogę wypłynie woda. Przy cofaniu maszyny brudna woda jest wychwytywana i zbierana w pojemniku na brudną wodę.

Modele B mogą zbierać brudną wodę przy jeździe do przodu.

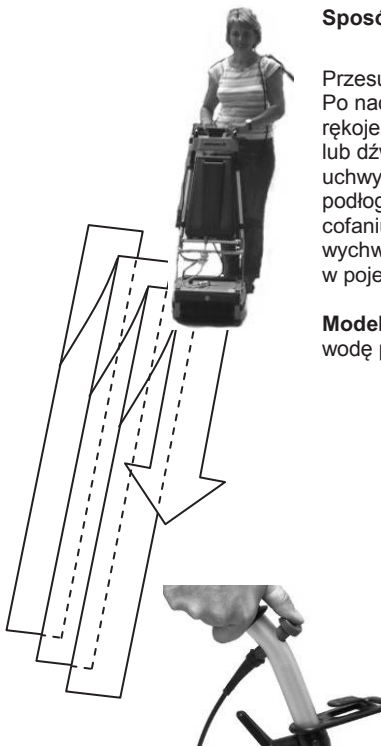

KORZYSTANIE Z ROTOWASH

Usuwanie brudnej wody



Wymij pojemnik na brudną wodę podnosząc go, a następnie wyciągnij z maszyny. Przy wkładaniu pojemnika sprężyny muszą dociskać listwę zgarniającą.

Uwaga!

Nie przesuwaj palców wzdłuż ostrej krawędzi listwy zgarniającej - występuje niebezpieczeństwo zranienia.

Utrzymuj listwę zgarniającą w czystości. Listwa zgarniająca na pojemniku do brudnej wody jest wymienna.

Wymiana szczotek

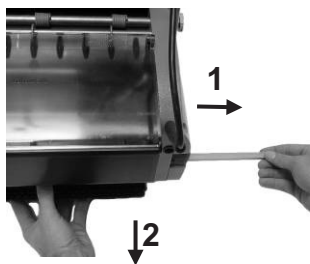

Uwaga! Wyciągnij wtyczkę z gniazda elektrycznego!

Szczotki są odłączane poprzez wyciągnięcie osi napędowych. Osie wsuwa się od strony podłączenia kabla elektrycznego.

Wyłącznik ochronny silnika



Korzystaj z urządzenia tylko przy napięciu podawanym na tabliczce znamionowej.

W przypadku nadmiernego obciążenia i przegrzania silnika zadziała wyłącznik ochronny i odetnie dopływ prądu elektrycznego. Po ochłodzeniu maszyny należy wcisnąć przycisk pod wejściem kabla (modele jednoręczne) lub na uchwycie (modele dwuręczne).

TRANSPORT I CZYSZCZENIE

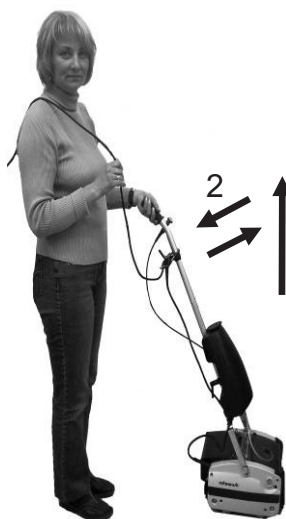

Transport

Jeśli chcesz przemieszczać maszynę korzystając z kółek transportowych, wówczas;

- podnieś uchwyt do góry
- trzymając uchwyt w górze przechyl go do siebie.

1 W celu przeniesienia urządzenia na dłuższych dystansach można zastosować **ROTOCART**. Zapytaj o ten produkt swojego sprzedawcę.



Czyszczenie

Po zakończeniu pracy należy oczyścić całą maszynę.

Opróżnij i oczyść zbiornik na brudną wodę.

Czyszczenie należy wykonywać wyłącznie przy użyciu wilgotnej ściereczki. Szczotki należy wypłukać wodą.

Pompa w modelach B

Napełnij pusty zbiornik czystą wodą. Włącz pompę do chwili, kiedy upewnisz się, że czysta woda przepłukała ją. Sprawdź działanie dyszy rozpylacza i w razie potrzeby preczyść ją.



- | | |
|--------------------------------|-----------------------------|
| 1. Uchwyt jednoręczny | 13. Uchwyt dwuręczny |
| 2. Przycisk linki Bowdena | 14. Dźwignia włączająca |
| 3. Odcciążający uchwyt kabla | 15. Przełącznik On/Off |
| 4. Uchwyt kablowy | 16. Gniazdo „pompa” |
| 5. Zbiornik dodatkowy 3l | 17. Gniazdo „silnik” |
| 6. Trzpień mocujący | 18. Zbiornik dodatkowy 7l |
| 7. Widelki | 19. Trzpień samodociskowy |
| 8. Zbiornik na czystą wodę | 20. Zawór |
| 9. Pokrętło do regulacji | 21. Przewód do wody |
| 10. Wyłącznik ochronny silnika | 22. Rozpylacz |
| 11. Oś napędowa | 23. Dysza rozpylająca |
| 12. Szczotka | 24. Zbiornik na brudną wodę |

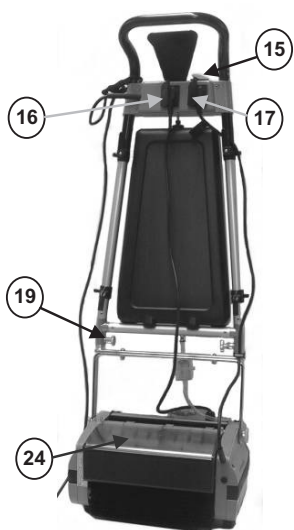
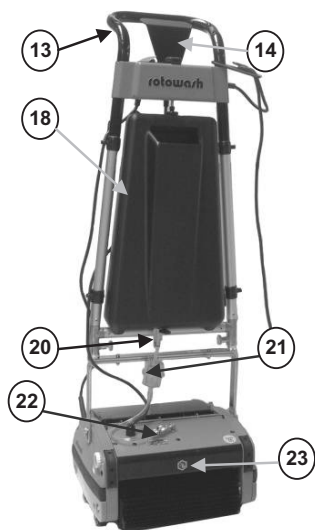
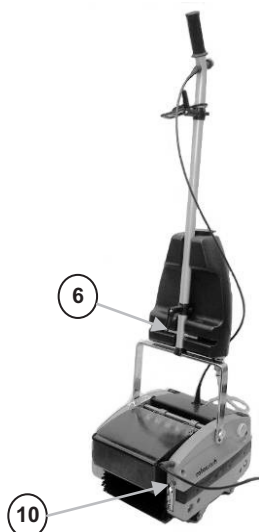
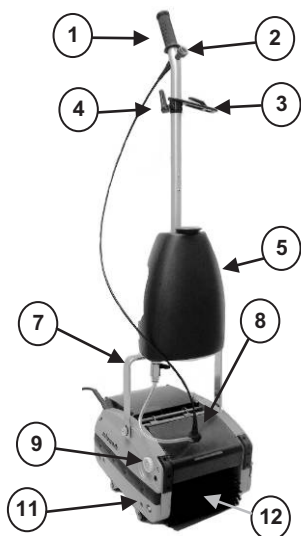

DANE TECHNICZNE

DANE TECHNICZNE	Jednostka	R20	R20T	R30/ R30A	R30T	R30S	R30B	R45/ R45A	R45S	R45B	R60A	R60S	R60B
Silnik elektryczny 230 V/50 Hz	W	400	400	550	550	550	550	950	950	950	1150	1150	1150
Obroty szczytek	obr. na minutę	650	650	650	650	650	650	650	650	650	650	650	650
Szerokość robocza	mm	200	200	300	300	300	300	440	440	440	600	600	600
Pojemność zbiornika	l	1	3	1,5	3	7	7	2,5	7	7	3,5	7	7
Waga	kg	15	16	20,5	21,5	23,5	24,5	30	31	32	33	34	35
Długość x szerokość	mm	366 x 303	366 x 303	366 x 403	366 x 403	366 x 403	366 x 403	366 x 545	366 x 545	366 x 545	366 x 705	366 x 705	366 x 705
Wysokość bez uchwyty	mm	205	205	205	205	205	205	205	205	205	205	205	205
Wysokość z uchwytem	mm	1205	1205	1205	1205	1205	1205	1205	1205	1205	1205	1205	1205
Wydajność czyszczenia													
podłoga twarda	maks. w m ² /h	230	230	375	375	430	920	650	720	1275	890	890	1845
wykładzina podłogowa	maks. w m ² /h	100	100	150	150	170	520	220	270	630	430	430	920

FUNKCJONOWANIE

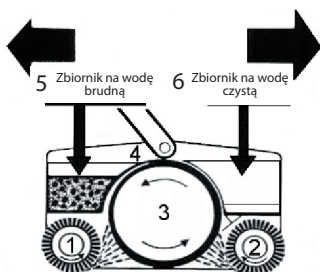

Dwie szczotki walcowe (1 i 2) obracają się w przeciwnych kierunkach, zbierając i spryskując brudną wodą obracający się bęben (3). Brudna woda jest usuwana z bębna (3) przez listwę zgarniającą (4), a następnie zbierana w zbiorniku (5).

Dzięki różnorodności naszych szczotek oferujemy idealne rozwiązanie dla każdego podłoża – dywanów, podłóg gumowych, kamiennych i wielu innych.

ZASTOSOWANIE

ROTOWASH stosuje się jako:	maszynę oczyszczającą, do utrzymania porządku	maszynę do podstawowego oczyszczania *	nabłyszczarkę	maszynę do prania dywanów **
rodzaj szczotek	standardowe	standardowe twarde ścierne	miękkie	miękkie
nacisk szczotek	w zależności od właściwości podłoża.			
środki czyszczące i pielęgnacyjne	według informacji producenta podłogi / wykładziny			

* Odchylony zbiornik na brudną wodę

** Może być stosowana także do nakładania środków impregnujących, dezynfekcyjnych i antystatycznych.

PRZEZNACZENIE

Maszyna do czyszczenia podłóg firmy ROTOWASH jest przeznaczona do czyszczenia na mokro i na sucho podłóg twardych, wykładzin strukturalnych i materiałowych. Warunkiem sukcesu czyszczenia jest dobór odpowiednich szczotek.